



# MPGAMMA

VALORE INOSSIDABILE



## CAIXAS EM INOX



DISTRIBUIDOR OFICIAL

PT



## MPGAMMA



### FACTOR INOX

A MPGAMMA, com uma tradição industrial bem estabelecida, é um dos fabricantes mais importantes de invólucros em aço inoxidável a nível nacional e europeu.

**Conhecimento e aprendizagem contínua** são fatores que são vividos e vivenciados ao longo do dia, para garantir e aprimorar o nosso compromisso e olhar além fronteiras.

A nossa **pesquisa contínua e foco constante** em novas tecnologias de produção refletem-se na fabricação de cada produto.

A perfeita interação entre investimentos, tecnologia e experiência levam à criação de um produto de qualidade.

As certificações de qualidade são essenciais para proporcionar a máxima segurança aos nossos clientes.

**Investimentos e certificações corporativas e de produto** são a marca registada de uma empresa bem organizada e sólida.

Todos os nossos processos de produção e logística têm um objetivo: **equilíbrio**.



### SERVIÇO DE QUALIDADE

- Personalização de produto, perfuração e pré-processamento.
- Produtos especiais de acordo com o projecto.
- Alta flexibilidade.
- Entrega rápida.
- Grande disponibilidade de stock.
- Distribuição directa nacional e internacional.
- Podemos realizar qualquer exigência do cliente.



### PRODUTOS DE QUALIDADE

- Aço inoxidável AISI 304L DIN 1.4307 EN X 2 CrNi 18-09
- AISI 316L DIN 1.4404 EN X 2 CrNiMo 17-12-2.
- Soldadura TIG, MIG, CMT de alta qualidade.
- Processo de soldadura qualificado de acordo com 15614-1:2012 WPQR (Registo de Qualificação do Procedimento de Soldadura).
- Acessórios inteiramente produzidos em aço inoxidável.
- Protecção à prova de riscos da chapa de metal e embalagem.
- Conformidade com as mais recentes diretrizes de higiene na indústria alimentar.



### ORGANIZAÇÃO DE QUALIDADE

- Produção de acordo com as normas internacionais UNI EN ISO 9001.
- Gestão total do processo de qualidade.
- Equipa qualificada.
- Programa de produção amplo e flexível.
- Sistemas de fabrico totalmente automatizados.
- Tecnologia de produção de ponta.
- Equipa de soldadura qualificada de acordo com a norma UNI EN ISO 14732:2013 e UNI EN ISO 9606-1:2013.



# ÍNDICE

## PRODUCTOS

4

**CAIXA COM UMA PORTA OPACA**

SÉRIE CPN

6

**CAIXA COM DUAS PORTAS OPACAS**

SÉRIE CPN

## ACESSÓRIOS

8

**KIT DE MONTAGEM DE PAREDE IP66**

PARA CAIXAS



## CAIXA COM UMA PORTA OPACA SÉRIE CPN

As caixas com uma porta opaca, da série CPN, são invólucros fabricados em aço inoxidável. Foram criadas com características de solidez e modularidade. São usadas em diferentes sectores e oferecem máxima protecção aos componentes instalados.



### CARACTERÍSTICAS

- Caixas estanques em aço inoxidável AISI 304L (Wnr 1.4307).
- Corpo com cantos soldados.
- Porta com cantos soldados, abertura mínima de 120°, com dobradiças internas em aço inoxidável, e fechaduras dupla barra em aço inoxidável.
- Vedante em poliuretano com aplicação robotizada.
- Placa de montagem em chapa galvanizada.
- Parafusos em aço inoxidável.
- Parafusos roscados internos M6x16 no corpo para fixar a placa de montagem.
- Espaçadores roscados internos M6 no corpo para fixar a placa de montagem.
- Acabamento externo acetinado fino, tipo Scotch-Brite médio com rugosidade muito baixa RA < 0.3 µm.
- Espessura da chapa do corpo e da porta de 12/10 mm a 20/10 mm, dependendo das dimensões.
- Caixa preparada para fixação saliente com furos roscados M6.

### OPCIONAIS SOB SOLICITAÇÃO

- Perfuração conforme design no corpo e na porta.
- Vedantes, em silicone, resistentes de - 50° C a + 180° C.
- Produtos fabricados em AISI 316L ou outros aços especiais.
- Dimensões especiais.
- Acessórios genéricos e específicos.
- Versões ATEX / IECEx para uso até GRUPO II, cat. 2, ZONA 21,1

### CERTIFICAÇÕES

- **Classificação de protecção IP66-IP67-IP69K-IK10 certificado pela TÜV SÜD de acordo com a EN 62208.**
- Classificação de protecção TYPE 1, 12, 4, 4X (cULus) de acordo com UL50, 508A, 746C e CSA 22.2 No14,94 (sob solicitação).
- Adequado para uso em atmosferas potencialmente explosivas (Grupo -II-, Categoria -3-, Zona -22,2-) exclusivamente com a aplicação do acessório KIT-ATEX-CPN-2-22.
- Processo de soldadura qualificado de acordo com 15614-1:2012 WPQR (Registo de Qualificação do Procedimento de Soldadura).

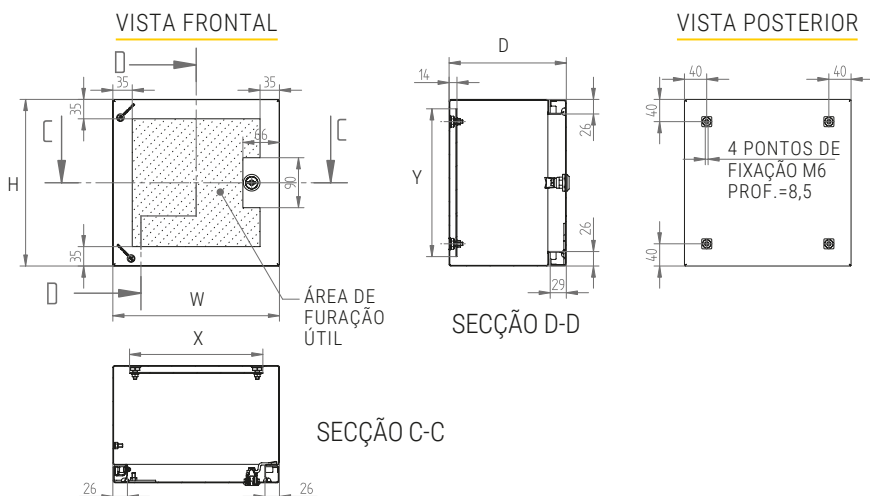

**ACESSÓRIOS DISPONÍVEIS**

VERSÃO COM 1 FECHADURA

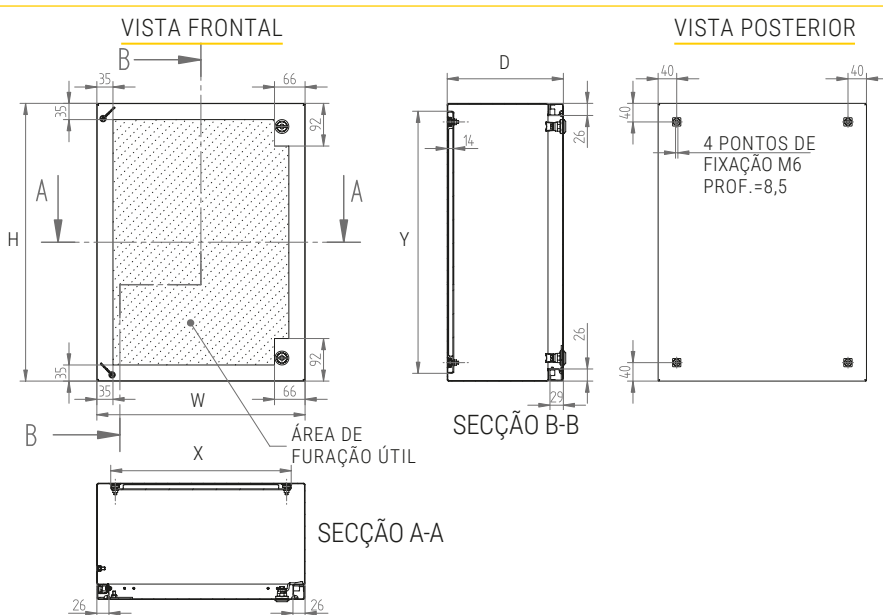

VERSÃO COM 2 FECHADURAS

Referência	Dimensões externas			Placa de montagem		Características			PVP
	W	H	D	X	Y	Nº de fechaduras	Nº de pontos de fixação	Nº de dobradiças	
39MPCPN303021	300	300	210	243	266	1	4	2	285,00€
39MPCPN303821	300	380	210	243	346	1	4	2	293,00€
39MPCPN304521	300	450	210	243	416	2	4	2	323,00€
39MPCPN383021	380	300	210	346	240	1	4	2	293,00€
39MPCPN383821	380	380	210	323	346	1	4	2	339,00€
39MPCPN386021	380	600	210	323	566	2	4	2	380,00€
39MPCPN405021	400	500	210	343	466	2	4	2	353,00€
39MPCPN453021	450	300	210	416	240	1	4	2	323,00€
39MPCPN454521	450	450	210	393	416	2	4	2	353,00€
39MPCPN454525	450	450	250	393	416	2	4	2	385,00€
39MPCPN456021	450	600	210	393	566	2	4	2	429,00€
39MPCPN456025	450	600	250	393	566	2	4	2	463,00€
39MPCPN507025	500	700	250	443	666	2	4	2	588,00€
39MPCPN603821	600	380	210	566	320	1	4	2	380,00€
39MPCPN604525	600	450	250	566	390	2	4	2	463,00€

Referência	Dimensões externas			Placa de montagem		Características			PVP
	W	H	D	X	Y	Nº de fechaduras	Nº de pontos de fixação	Nº de dobradiças	
39MPCPN606021	600	600	210	543	566	2	4	2	510,00€
39MPCPN606025	600	600	250	543	566	2	4	2	563,00€
39MPCPN606030	600	600	300	543	566	2	4	2	609,00€
39MPCPN607521	600	750	210	543	716	2	4	2	609,00€
39MPCPN607525	600	750	250	543	716	2	4	3	670,00€
39MPCPN607530	600	750	300	543	716	2	4	2	729,00€
39MPCPN609030	600	900	300	543	866	2	4	3	896,00€
39MPCPN6012030	600	1200	300	543	1166	2	6	3	1047,00€
39MPCPN757530	750	750	300	693	716	2	4	3	962,00€
39MPCPN7510030	750	1000	300	693	966	2	6	3	1096,00€
39MPCPN8012030	800	1200	300	743	1166	2	6	3	1254,00€
39MPCPN906030	900	600	300	866	540	2	6	3	896,00€
39MPCPN10010030	1000	1000	300	943	966	2	6	3	1353,00€
39MPCPN10012030	1000	1200	300	943	1166	2	6	3	1443,00€

Todas as medidas em mm.

Aos preços indicados acresce o IVA à taxa legal em vigor.



## CAIXA COM DUAS PORTAS OPACAS SÉRIE CPN

As caixas com duas portas opacas, da série CPN, são invólucros fabricados em aço inoxidável. Foram criadas com características de solidez e modularidade. São usadas em diferentes sectores e oferecem máxima protecção aos componentes instalados.

As duas portas com dobradiças garantem uma vedação hermética ao longo do tempo.



### CARACTERÍSTICAS

- Caixas estanques em aço inoxidável AISI 304L (Wnr 1.4307).
- Corpo com cantos soldados.
- Duas portas batentes de abertura mínima até 120°, com dobradiças internas em aço inoxidável, fechaduras dupla barra em aço inoxidável; prioridade de abertura no lado direito.
- Vedante em poliuretano com aplicação robotizada.
- Placa de montagem em chapa galvanizada de 2 mm de espessura.
- Parafusos em aço inoxidável.
- Parafusos roscados internos M6x16 no corpo para fixar a placa de montagem.
- Espaçadores roscados internos M6 no corpo para fixar a placa de montagem.
- Acabamento externo acetinado fino, tipo Scotch-Brite médio com rugosidade muito baixa RA < 0.3 µm
- Espessura da chapa do corpo e da porta de 12/10 mm a 20/10 mm, dependendo do tamanho.
- Caixa preparada para fixação saliente com furos roscados M6.

### OPCIONAIS SOB SOLICITAÇÃO

- Perfuração conforme design no corpo e na porta.
- Vendantes, em silicone, de - 50° C a + 180° C.
- Produtos fabricados em AISI 316L ou outros aços especiais.
- Dimensões especiais.
- Acessórios genéricos e específicos.
- Maior grau de protecção na versão sob solicitação com montante central removível.

### CERTIFICAÇÕES

- **Classificação de protecção IP66-IK10 certificado de acordo com a EN 62208.**
- Classificação de protecção TYPE 1, 12, 4, 4X (cULus) de acordo com UL50,508A, 746C e CSA 22.2 No14,94 (sob solicitação).
- Processo de soldadura qualificado de acordo com 15614-1:2012 WPQR (Registo de Qualificação do Procedimento de Soldadura).



### VISTA FRONTAL

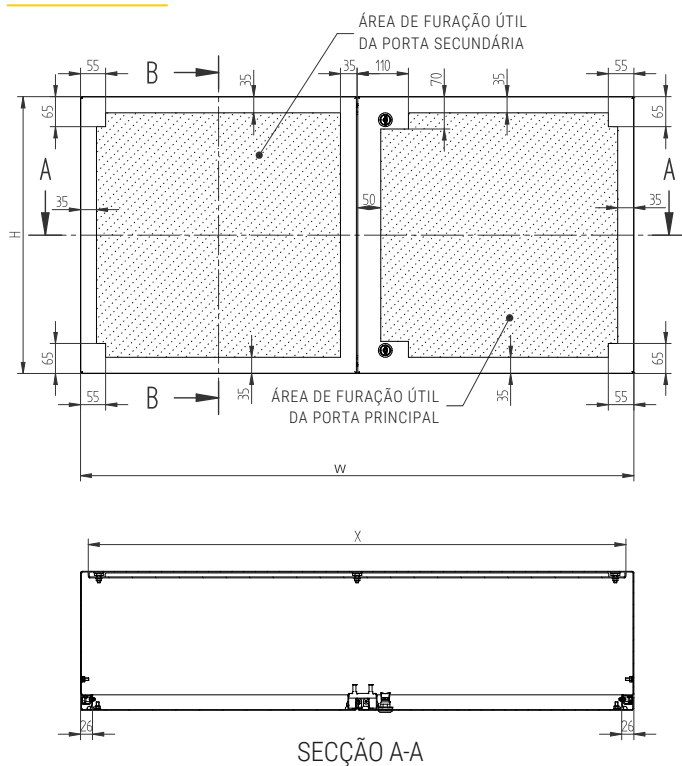

### ACESSÓRIOS DISPONÍVEIS

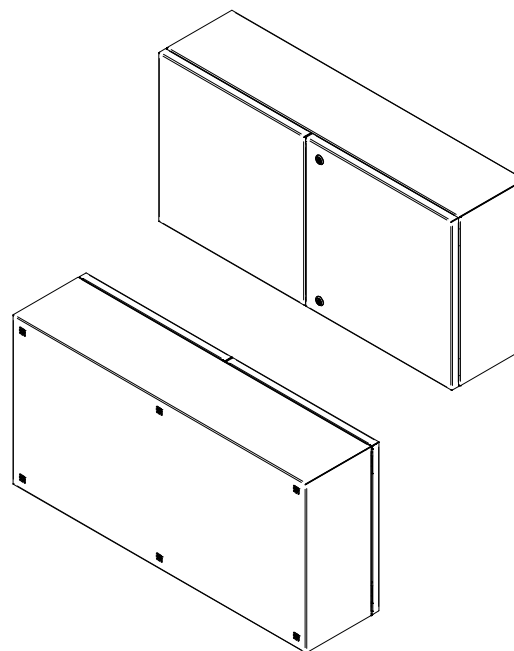

### VISTA POSTERIOR

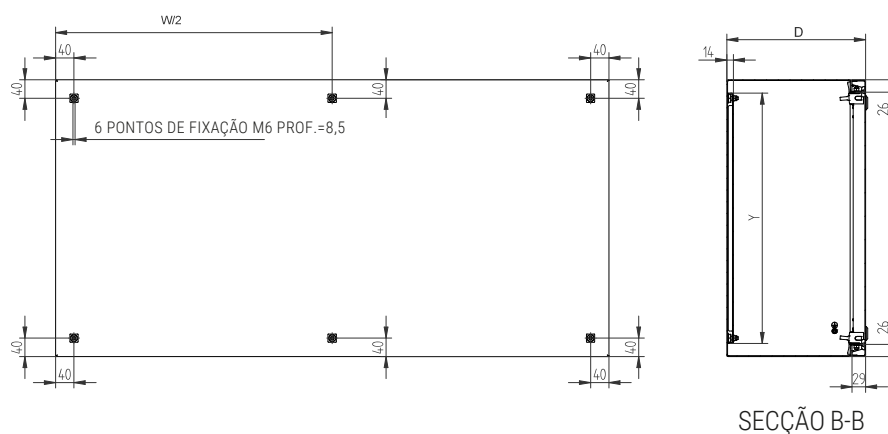

POSIÇÃO STANDARD DA PORTA PRINCIPAL À DIREITA

Referência	Dimensões externas			Placa de montagem		Características			PVP
	W	H	D	X	Y	Nº de fechaduras	Nº de pontos de fixação	Nº de dobradiças	
<b>39MPCPN1206030_2P</b>	1200	600	300	1166	543	2	6	2	1182,00€
<b>39MPCPN1208030_2P</b>	1200	800	300	1166	743	2	6	3	1379,00€
<b>39MPCPN10010030_2P</b>	1000	1000	300	943	966	2	6	3	1444,00€
<b>39MPCPN10012030_2P</b>	1000	1200	300	943	1166	2	6	3	1548,00€

Todas as medidas em mm.

Aos preços indicados acresce o IVA à taxa legal em vigor.

## ACESSÓRIOS

### KIT DE MONTAGEM DE PAREDE

CPN CLN SDN SPN CDN CHD

Todas as caixas padrão das séries CPN, CLN, CDN, SDN e SPN possuem furos no painel traseiro para montagem na parede, facilitando a sua instalação.

Devido a um sistema inovador, a estética e o grau de proteção permanecem inalterados.

Para as caixas da série CHD, os furos são feitos pelo cliente (o padrão de perfuração será fornecido).



### KIT DE MONTAGEM DE PAREDE PARA CAIXAS

CPN CLN

Para a montagem de caixas na parede, é necessário usar o artigo 39MPCACP013, que é composto por 4 suportes planos de aço e 4 parafusos.

Os 4 furos no painel traseiro da caixa são roscados M6 e têm 8 cm de profundidade.

O kit 39MPCACP013 é adequado a todas as dimensões das caixas.

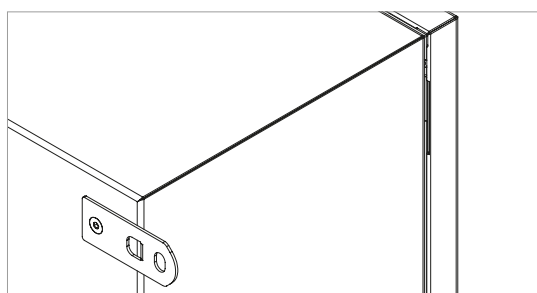

DETALHE POSTERIOR DA CAIXA COM SUPORTE HORIZONTAL

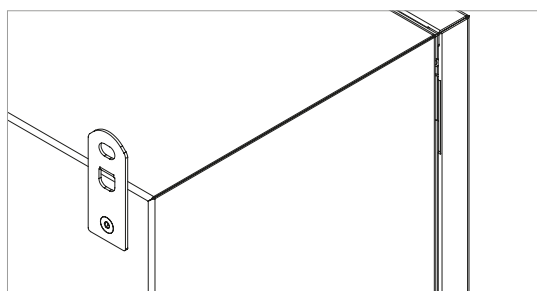

DETALHE POSTERIOR DA CAIXA COM SUPORTE VERTICAL

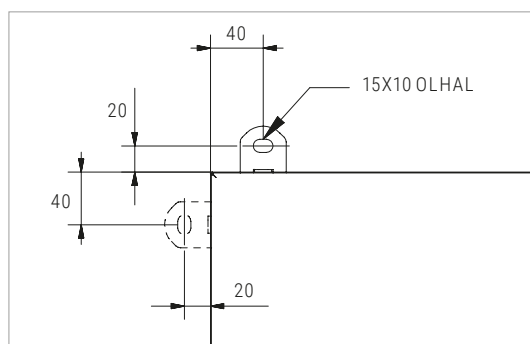

Referência	PVP
<b>39MPCACP013</b>	23,00€

Aos preços indicados acresce o IVA à taxa legal em vigor.

**NOTA: os suportes, quando montados na vertical, não são compatíveis com o tejadilho.**

## NOTAS

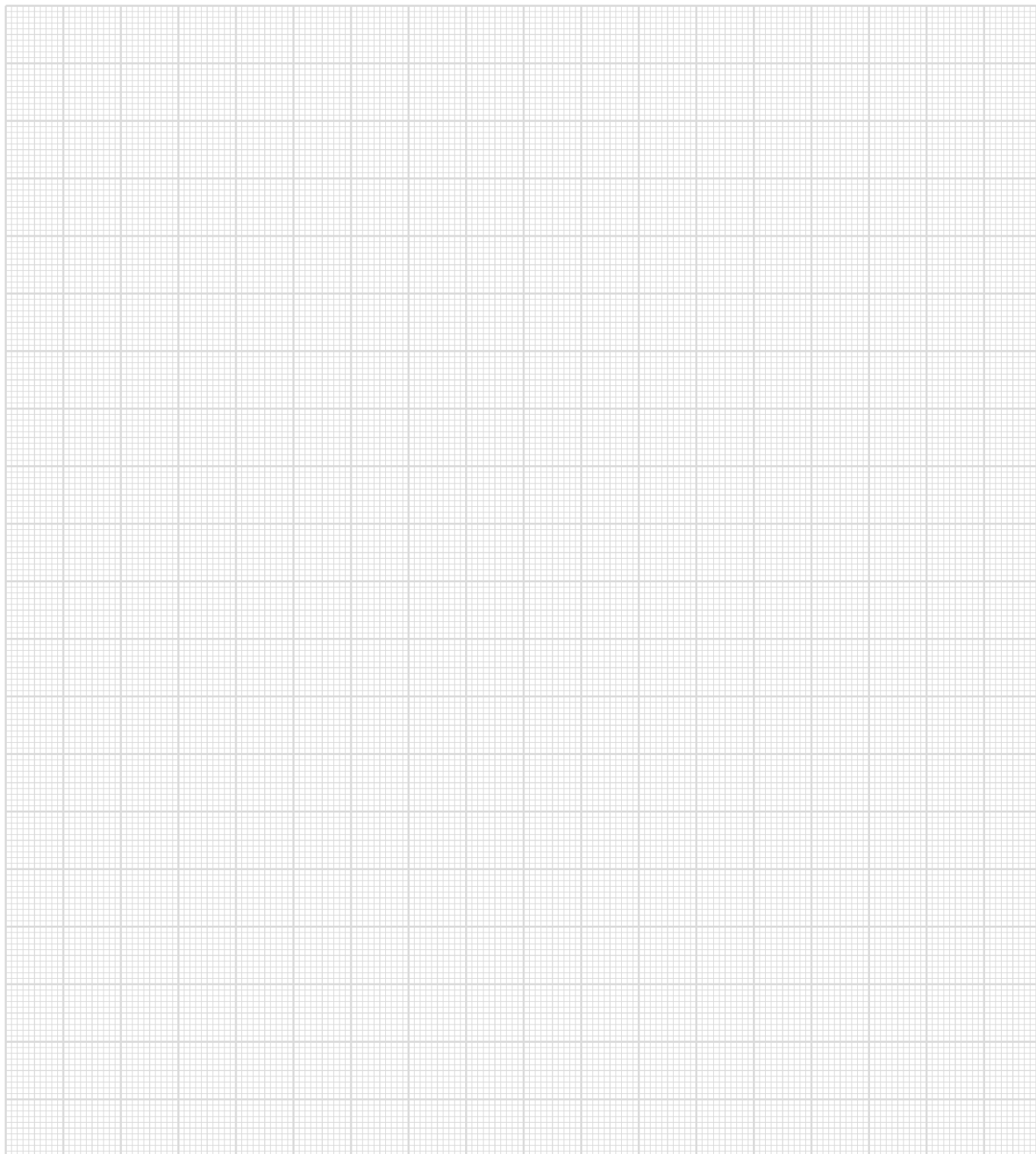

Consulte a gama completa em [WWW.MPGAMMA.COM](http://WWW.MPGAMMA.COM)





## ▶ NOTAS

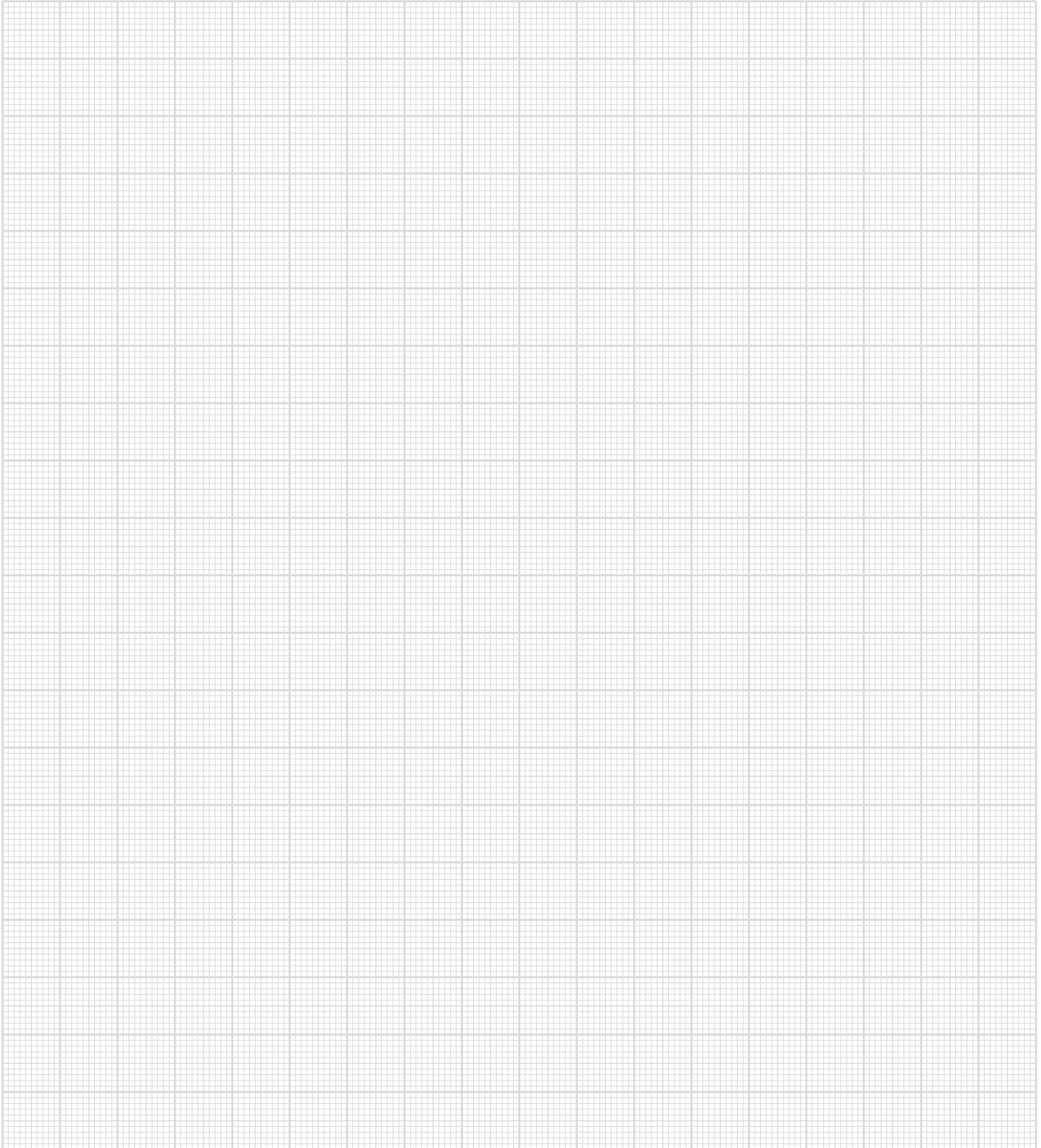

Consulte a gama completa em [WWW.MPGAMMA.COM](http://WWW.MPGAMMA.COM)



## NOTAS

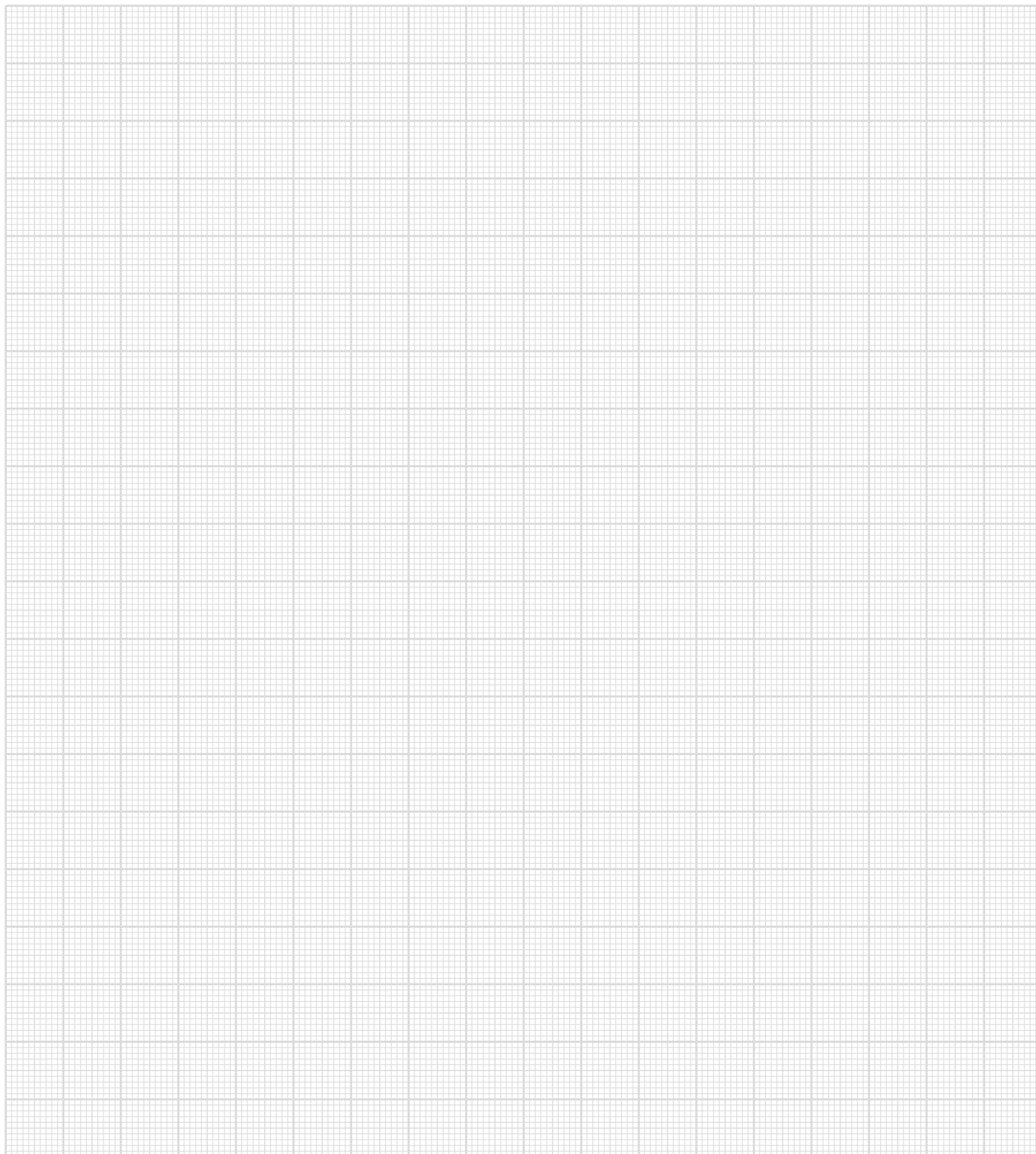

Consulte a gama completa em [WWW.MPGAMMA.COM](http://WWW.MPGAMMA.COM)



MPGAMMA S.R.L.

Via Cisa Ligure, 43/A  
42041 Brescello (RE) - Italia  
Tel: +39 0522 686079  
Fax: +39 0522 962185  
info@mpgamma.com

[www.mpgamma.com](http://www.mpgamma.com)

AL - FÁBRICA DE MATERIAL ELÉCTRICO, SA

ZI Casal da Lebre, Rua da Alemanha, Lote 6B  
2430-028 Marinha Grande - PORTUGAL  
Tel: +351 244 572 280

geral@al.pt

comercial@al.pt



DISTRIBUIDOR OFICIAL

[www.al.pt](http://www.al.pt)